



record FlipFlow ADVANCED

Manuel d'utilisation

Identification du document

Numéro d'article.: 121-006454603
Version: 2.0
Date de publication: 17/09/2024

Traduction du manuel original

Subject to technical modifications
Copyright © agtatec ag

Table de matières

Liste des changements	4
1 Sécurité	5
1.1 Présentation des pictogrammes.....	5
1.2 Usage conforme aux dispositions	5
1.3 Dangers d'ordre général	5
1.4 État de l'art	8
1.5 Équipement de protection individuelle	8
1.6 Accessoires et Responsabilité	9
2 Généralités	10
2.1 Objet et application des instructions	10
2.2 Droit d'auteur.....	10
2.3 Identification du produit.....	10
2.4 Fabricant	10
2.5 Groupe cible.....	10
2.6 Définition des termes	11
3 Description	12
3.1 Présentation générale	12
3.2 Descriptif Général	13
3.3 Composants de couverture	13
4 Contrôle et maintenance	14
4.1 Généralités.....	14
4.2 Obligations de l'exploitant	15
5 Mise hors service et élimination des déchets	17
5.1 Déclassement	17
5.2 Démontage et élimination des déchets	17

Liste des changements

Remplacer	Localisation
Révision complète de toutes les sections et du contenu	Document entier
Nouvelle structure de section	Document entier
Révision de tous les graphiques	Document entier

1 Sécurité

1.1 Présentation des pictogrammes

Pour une meilleure lisibilité du texte, il est fait usage des symboles suivants :



INSTRUCTION

Indications et informations particulièrement utiles pour un déroulement correct et efficace du travail.



PRUDENCE

Situation potentiellement dangereuse, qui pourrait conduire à des lésions corporelles et des dommages matériels légers.



AVERTISSEMENT

Situation de danger latent, qui peut provoquer des lésions corporelles graves voire mortelles et des dégâts matériels considérables.



DANGER

Situation de danger imminent, qui peut entraîner des lésions corporelles graves voire mortelles.



DANGER

Situation de danger imminent ou latent, qui peut conduire à un choc électrique et provoquer ainsi des lésions graves voire mortelles.

1.2 Usage conforme aux dispositions

L'installation a été exclusivement prévue pour être utilisée comme passage de personnes. Le montage ne doit avoir lieu que dans des locaux secs. Toute dérogation à ce principe contraint le client à fournir l'étanchéité et l'écoulement d'eau adéquats dans le respect des règles.

Tout autre usage ou dépassement des capacités est considéré comme non conforme aux dispositions. Le fabricant ne répond pas des dommages qui en résulteraient; l'opérateur seul en assume les risques.

Un usage conforme aux dispositions implique d'observer les conditions de fonctionnement dictées par le fabricant ainsi que d'effectuer régulièrement des travaux de nettoyage, d'entretien et de maintenance.

Toute intervention ou modification apportée à l'installation par un personnel de maintenance non autorisé exclut la responsabilité du fabricant concernant les dommages qui pourraient en résulter.



INSTRUCTION

Le fonctionnement d'une porte automatique en combinaison avec un portillon incorporé ne peut avoir lieu que si ce dernier se trouve en position sécurisée.

1.3 Dangers d'ordre général

La section suivante indique les dangers émanant de l'installation, même si cette dernière est utilisée de manière conforme.

Afin de réduire les risques de dysfonctionnement, de dommages matériels ou de blessures aux personnes et d'éviter les situations dangereuses, les consignes de sécurité énumérées ici doivent être respectées.

Les consignes de sécurité spécifiques figurant dans les autres sections de ce manuel doivent également être respectées.



DANGER

Choc électrique!

En cas de contact avec des pièces sous tension, il y a un danger immédiat de mort par électrocution. L'endommagement ou le retrait de l'isolation ou de composants individuels peut mettre la vie en danger.

- a) Avant de commencer à travailler (nettoyage, maintenance, remplacement) sur les parties actives des systèmes et équipements électriques, assurez-vous que tous les pôles sont hors tension et que cette mise hors tension est maintenue pendant toute la durée des travaux.
- b) Tenir l'humidité à l'écart des parties vivantes. Cela peut entraîner un court-circuit.
- c) Ne jamais ponter les fusibles ou les mettre hors service.
- d) Ne branchez pas l'alimentation électrique avant que tous les travaux ne soient terminés.
- e) Seuls les travaux sur le système électrique doivent être effectués par du personnel qualifié.



DANGER

Blessures graves ou mortelles!

Si les dispositifs de sécurité du système de protection contre l'incendie ne fonctionnent pas correctement, il existe un risque de blessures graves ou mortelles.

- a) Ne jamais débrancher le système de protection anti-incendie pendant la nuit.
- b) Ne pas démonter, mettre hors service ou manipuler des dispositifs de sécurité.
- c) Ne pas enlever les consignes de sécurité apposées sur l'installation.
- d) Ne jamais bloquer, maintenir ouverte ou empêcher de toute autre manière la fermeture des portes coupe-feu.
- e) Faire effectuer l'inspection, l'entretien et la maintenance du système de protection contre l'incendie conformément aux réglementations locales en vigueur ou à un contrat de maintenance.
- f) Faire vérifier et entretenir le système de protection contre l'incendie conformément à l'état de l'art.



AVERTISSEMENT

Blessures graves et dégâts matériels importants.

Un montage incorrect peut entraîner des blessures graves et/ou des dégâts matériels importants.

- a) Respecter toutes les instructions importantes relatives à la sécurité du montage.



PRUDENCE

Risque de dysfonctionnements, de dommages matériels ou de blessures!

Des réglages inappropriés peuvent entraîner des dysfonctionnements, des dommages matériels ou des blessures.

- a) Ne pas débrancher le système pendant la nuit.
- b) Les réglages ne doivent être effectués que par du personnel qualifié.
- c) Ne pas démonter, mettre hors service ou manipuler des dispositifs de sécurité.
- d) Faire corriger les défauts par du personnel spécialisé ou qualifié.
- e) Effectuer le contrôle et la maintenance conformément aux réglementations locales en vigueur ou selon le contrat de maintenance.



PRUDENCE

Risque de dysfonctionnements, de dommages matériels ou de blessures!

Un nettoyage ou un entretien insuffisant ou négligent du système peut entraîner des dysfonctionnements, des dommages matériels ou des blessures.

- Vérifier régulièrement si les capteurs sont encrassés et les nettoyer, si nécessaire.
- Éliminer toute accumulation de saletés dans le rail au sol ou sous le tapis de sol.
- Maintenir le système exempt de neige et verglas.
- N'utiliser aucun produit de nettoyage agressif ou caustique.
- N'utiliser du sel ou des gravillons que sous restrictions.
- Poser le tapis de sol sans plis et à fleur du sol.
- Ne pas placer ou fixer de dispositifs tels qu'échelles ou autres contre le système pour le nettoyer.



PRUDENCE

Risque de dommages matériels ou de blessures!

La porte peut s'ouvrir, se fermer ou tourner de manière inattendue. Cela peut entraîner des dommages matériels ou des blessures.

- Il est interdit à des personnes de se tenir dans la zone d'ouverture du système.
- Veillez à ce que des objets en mouvement, tels que des drapeaux ou des parties de plantes, n'entrent pas dans la zone de détection des capteurs.
- Ne pas effectuer de réglages sur l'unité de commande, pendant que le système est utilisé.
- Faire immédiatement éliminer tout défaut par du personnel spécialisé ou disposant de la qualification requise.
- Retirer les objets de la zone d'ouverture.
- Ne pas démonter, mettre hors service ou manipuler des dispositifs de sécurité.
- Ne pas vouloir passer à tout prix dans un système en cours de fermeture.



PRUDENCE

Risque de contusions et de sectionnement des membres!

Si le système bouge, un comportement imprudent peut entraîner des blessures graves ou le sectionnement des membres.

- Ne pas mettre la main à l'intérieur lorsque des parties du système sont en mouvement.
- Se tenir à distance lorsque des éléments du système sont en mouvement.
- Ne pas heurter ou toucher le système lorsqu'il est en mouvement.
- Ne pas ouvrir ou retirer les couvertures de protection pendant le fonctionnement.
- Ne pas démonter durablement des protections du système.
- N'effectuer le contrôle, le service, la maintenance et le nettoyage que pendant que le système est immobilisé et arrêté.



PRUDENCE

Risque de dommages matériels ou de blessures!

Si les dispositifs de sécurité ne fonctionnent pas, sont manipulés ou mis hors service, il existe un risque de dommages matériels ou de blessures pouvant entraîner la mort.

- Ne jamais désactiver ou manipuler les dispositifs de sécurité.
- Effectuer le contrôle, l'entretien et la maintenance des dispositifs de sécurité conformément aux réglementations locales en vigueur ou selon le contrat de maintenance.



PRUDENCE

Risque de dysfonctionnements, de dommages matériels ou de blessures!

Si des personnes non autorisées utilisent le système, il existe un risque de dysfonctionnement, de dommages matériels ou de blessures.

- a) Les enfants de moins de 8 ans ne doivent utiliser le système que sous surveillance.
- b) Il est interdit à des enfants de jouer avec ou sur le système ou de le nettoyer et l'entretenir.
- c) Les personnes dont les capacités physiques, sensorielles ou mentales sont restreintes et celles disposant de connaissances ou expériences insuffisantes ne doivent utiliser le système que sous surveillance ou doivent avoir reçu des instructions et les avoir comprises.



INSTRUCTION

Les réglementations spécifiques à chaque pays doivent être observées et respectées.



INSTRUCTION

Pour éviter les dysfonctionnements, les objets mobiles tels que les drapeaux ou les parties de plantes ne doivent pas pénétrer dans la zone de détection des capteurs.



INSTRUCTION

L'installation doit être contrôlée pendant le contrôle de fonctionnement et de sécurité afin de détecter tout déséquilibre et tout signe d'usure ou de détérioration des câbles, des ressorts et des pièces de fixation.

L'installation ne doit PAS être utilisée si des travaux de réparation ou de réglage doivent être effectués.



INSTRUCTION

Avant de commencer les travaux, il faut interdire l'accès de l'installation et de la zone dangereuse à toute personne.

1.4 État de l'art

L'installation a été développée selon les dernières techniques et les règles reconnues en matière de sécurité et répond, selon les options et les measurements, aux exigences de la Directive Machines 2006/42/CEG.

L'utilisateur peut toutefois encourir des dangers dans le cas d'une utilisation non conforme aux dispositions.



INSTRUCTION

Seules les personnes formées et habilitées sont en droit d'effectuer des travaux de montage, mise en service, inspection, entretien ou dépannage sur la porte automatique.

Après la mise en service ou la réparation, merci de remplir la liste de contrôle et de la déposer chez les clients.

Nous recommandons la conclusion d'un contrat d'entretien.

1.5 Équipement de protection individuelle

L'équipement de protection individuelle est utilisé pour protéger les personnes contre les effets néfastes sur la sécurité. Le personnel doit porter un équipement de protection individuelle pendant les différents travaux sur et avec le système.

L'équipement de protection individuelle est expliqué ci-dessous:



La protection auditive est utilisée pour protéger l'ouïe du bruit. En règle générale, la protection auditive est obligatoire, à partir du moment, où une conversation normale avec d'autres personnes n'est plus possible.



La protection de la tête sert à protéger contre les chutes et les projections de pièces et de matériaux. Elle protège également la tête contre les chocs d'objets durs.



Les lunettes de sécurité sont utilisées pour protéger les yeux des projections de pièces, de la poussière ou des éclaboussures.



Les gants de protection sont utilisés pour protéger les mains contre les frottements, les abrasions, les perforations ou les blessures graves et pour les protéger des brûlures en contact avec des surfaces chaudes.



Les chaussures de sécurité protègent les pieds contre l'écrasement, la chute de pièces et le glissement sur des surfaces glissantes. La résistance à la perforation des chaussures garantit que les objets pointus ne pénètrent pas le pied.



Le gilet haute visibilité est utilisé pour que le personnel soit vu. Avec une visibilité et une attention améliorées, le gilet haute visibilité protège le personnel dans les zones de travail animées des collisions avec les véhicules.

En fonction du lieu et l'environnement de travail, les équipements de protection individuelle varient et doivent être adaptés. En plus de l'équipement de protection pour des travaux spécifiques, le lieu de travail peut nécessiter d'autres équipements de protection individuelle (tels qu'un harnais de sécurité).

Dans les zones hygiéniquement protégées, des exigences spéciales ou supplémentaires peuvent être imposées aux équipements de protection individuelle. Ces exigences doivent être respectées lors du choix de l'équipement de protection individuelle. En cas d'incertitude quant au choix de l'équipement de protection individuelle, le responsable de la sécurité doit être consulté.

1.6 Accessoires et Responsabilité

La sécurité et la fiabilité de fonctionnement de la porte ne sont garanties qu'à condition d'utiliser les accessoires recommandés par le fabricant. Le fabricant décline toute responsabilité pour les dommages résultant de modifications arbitraires de la porte ou de la mise en œuvre d'accessoires non autorisés.

2 Généralités

2.1 Objet et application des instructions

Ces instructions font partie intégrante du système et permettent une manipulation efficace et sûre du système. Afin de garantir le bon fonctionnement, les instructions doivent être accessibles à tout moment et gardées à proximité immédiate du système.

Bien que seule la forme masculine soit choisie pour des raisons de meilleure lisibilité, les informations concernent les membres des deux sexes.

Avant de commencer à travailler, l'utilisateur doit avoir lu et compris la notice d'utilisation. La condition de base pour un travail en toute sécurité est de respecter les consignes de sécurité et de suivre les instructions de manipulation. En outre, les réglementations et les règles de sécurité locales s'appliquent.

Le manuel peut être remis sous forme d'extraits au personnel instruit qui est familier avec le fonctionnement sur le système.

Les illustrations sont destinées à une compréhension de base et peuvent différer de la présentation réelle. Des représentations spécifiques sont contenues dans les dessins.



INSTRUCTION

Un remplacement de ces instructions est disponible auprès du fournisseur ou sur le site web.

2.2 Droit d'auteur

Le droit d'auteur portant sur les instructions demeure auprès de:

© ASSA ABLOY

Les instructions ne doivent être ni reproduites, ni diffusées, ni utilisées à des fins concurrentielles sans autorisation écrite de l'entreprise ASSA ABLOY.

Toute infraction astreint à des dommages et intérêts.

2.3 Identification du produit

La plaque signalétique située sur la porte fournit une identification exacte du produit.

2.4 Fabricant

ASSA ABLOY Entrance Systems AB

Lodjursgatan 10

SE-261 44, Landskrona

SUÈDE

2.5 Groupe cible



PRUDENCE

Risque de blessure!

Si du personnel non qualifié effectue des travaux sur l'installation ou se trouve dans la zone dangereuse de l'installation, des dangers peuvent survenir et entraîner des blessures graves et des dommages matériels considérables.

- a) Toutes les travaux ne doivent être effectués que par du personnel qualifié.
- b) Tenir le personnel non qualifié éloigné des zones dangereuses.

Ce manuel d'utilisation s'adresse aux groupes cibles indiqués ci-dessous :

- Exploitant de l'installation :
toute personne en charge de l'entretien technique de l'installation
- Opérateur de l'installation :
toute personne qui manie quotidiennement l'installation et a reçu des instructions en conséquence.

2.6 Définition des termes

Terme:	Explication:
Système	Le terme est également utilisé dans ces instructions comme synonyme du produit. Les opérateurs de portes, portes tambours, portes coulissantes, etc. sont appelés un système. Si les informations contenues dans ces instructions se rapportent à un type spécifique, cela est indiqué en conséquence dans le texte.
Utilisateur	Les utilisateurs sont toutes les personnes qui utilisent le système.
Opérateur système	Le propriétaire respectif est appelé l'opérateur système, qu'il utilise le système en tant que propriétaire ou qu'il le transmette à des tiers.
Représentant agréé	Le représentant agréé reprend certaines parties des obligations du fabricant en ce qui concerne le respect des exigences de la Directive machines. En particulier, le représentant agréé peut également mettre le système sur le marché et/ou signer des déclarations CE d'incorporation.
Personnel qualifié	Le personnel qualifié est autorisé et formé pour effectuer les travaux suivants : – Démontage, Assemblée, Mise en service, Opération, Audit, Maintenance, Dépannage, Déclassement Le personnel qualifié a plusieurs années d'expérience professionnelle dans le domaine technique, par exemple en tant que mécanicien ou ajusteur de machines. Le personnel qualifié est conscient des risques résiduels liés à l'installation et est, grâce à sa formation professionnelle, ses connaissances et son expérience, capable d'effectuer le travail qui lui est assigné et d'identifier et d'éviter de manière autonome les éventuels points de danger.
Fabricant	Le fabricant est celui qui conçoit et/ou construit des machines ou des machines incomplètes dans le cadre de la Directive machines.
Phases de vie	Toutes les phases de l'état et de l'utilisation du système sont appelées phases de vie. Cela s'applique à partir du moment où le système quitte l'usine jusqu'à ce qu'il soit éliminé.
Personnel	Toutes les personnes qui effectuent des activités sur et avec le système sont appelées personnel. Le personnel peut être, par exemple, l'opérateur, le personnel de nettoyage ou le personnel de sécurité. Le personnel satisfait aux qualifications requises par le fabricant.
Technicien S.A.V.	Spécialiste qualifié et habilité par le fabricant ou par son mandataire pour l'exécution de la mise en service, la maintenance et la réparation des installations.

3 Description

3 Description

3.1 Présentation générale

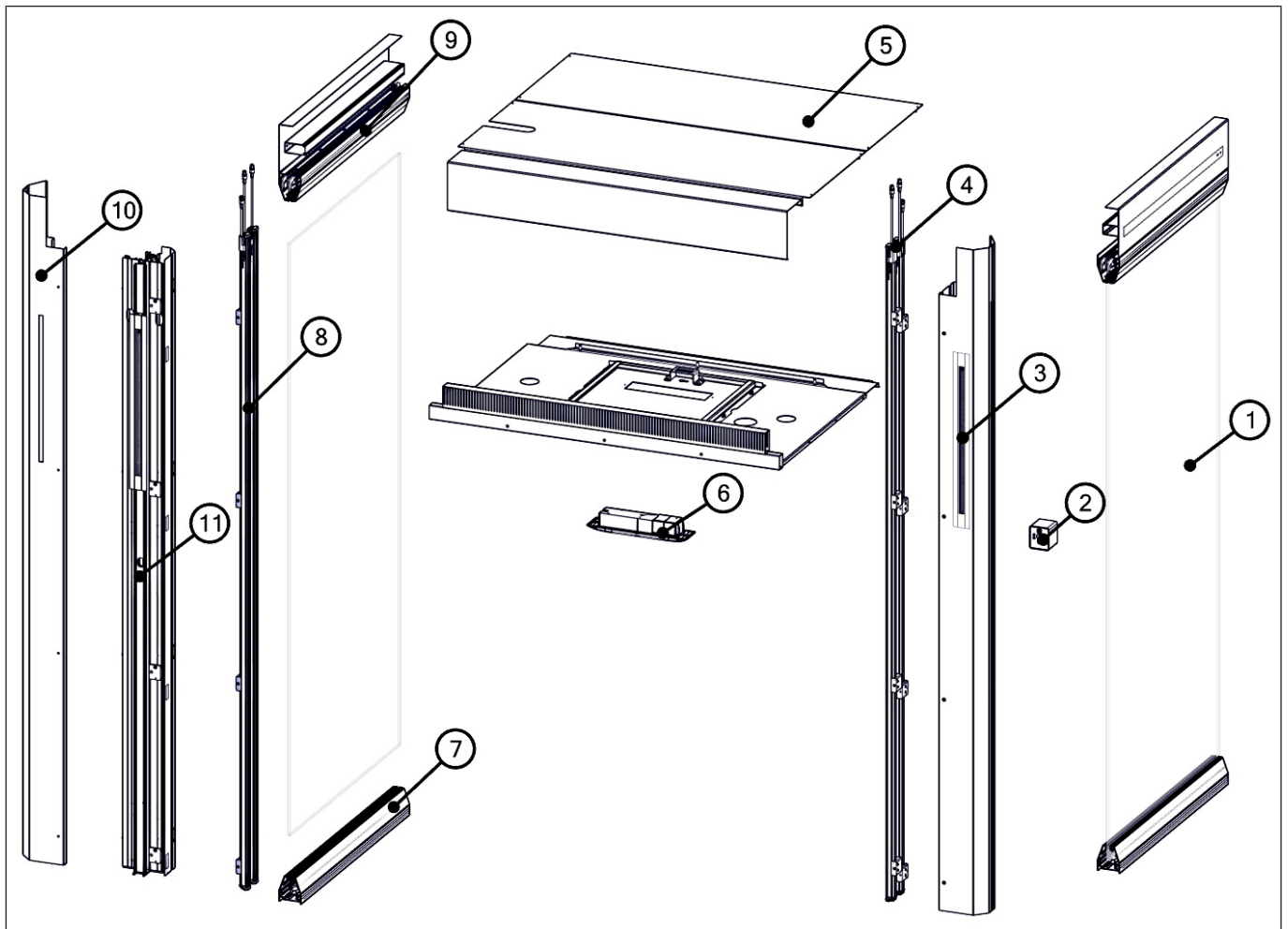

Non.	Description	Non.	Description
1	Partie latérale en verre	2	Interrupteur à clé
3	Bande de LEDs	4	Système de capteurs Grille lumineuse d'insertion gauche
5	toit anti-poussière	6	Détecteur de combinaison de capteurs
7	Bande de sol avec grille d'éclairage au sol	8	Système de capteurs Grille lumineuse à insertion droite
9	Bande de plafond	10	Colonne
11	Revêtement extérieur		



INSTRUCTION

La liste des pièces contient ici quelques composants complets qui ont déjà été assemblés à l'usine, comme la Porte prolongée et les tubes rectifiés.

3.2 Descriptif Général

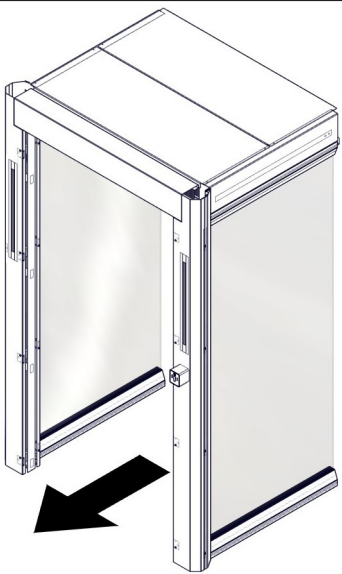
	<p>Principe de conception</p> <p>Le FlipFlow TWIN, TRIPLE ou WIDE est conçu pour la gestion automatique du trafic passagers dans et autour des aéroports et autres bâtiments sensibles pour la sécurité. Les gens ne traversent le couloir que dans une seule direction.</p> <p>Le système FlipFlow peut être équipé en option d'une plage étendue (ADVANCED) côté sortie.</p> <p>Applications:</p> <ul style="list-style-type: none"> – Dans les aéroports entre les zones publiques et les zones de sécurité (par ex. côté ville/côté piste) – Pour la protection d'autres zones sensibles du point de vue de la sûreté, telles que les ports et les gares ferroviaires – Pour contrôler l'accès aux bâtiments publics ou aux installations industrielles – Pour les entrées secondaires non surveillées
---	--

3.3 Composants de couverture

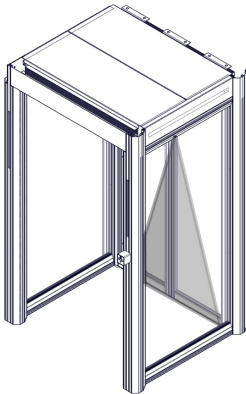
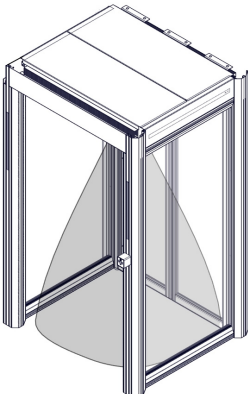
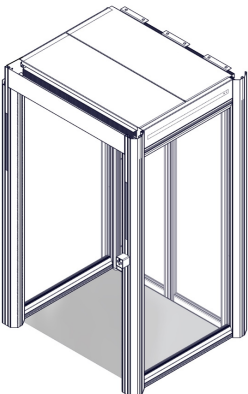
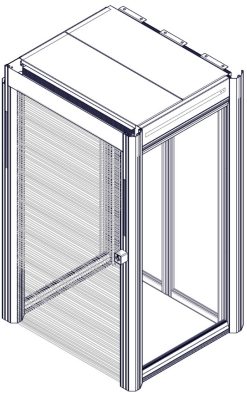
			
Capteur de protection du détecteur de combinaison	Champ de détection du Détecteur combiné	Grille d'éclairage au sol (en option)	Grille lumineuse d'insertion

Surveillance après la porte de sortie

Un détecteur combiné à reconnaissance de direction est intégré dans le plafond. Le signal infrarouge et capteur peut être utilisé pour la détection des retours.

Si une personne se trouve trop longtemps dans la zone de détection infrarouge (rideau lumineux), une alarme est déclenchée. Le capteur sécurise zone de mouvement de la porte de sortie.

Alarme de retour

Une barrière infra-rouge peut être montée en option dans les profils de sol horizontaux pour détecter les objets qui ont été laissés au sol. La combinaison du signal capteur provenant du détecteur combiné et de l'interruption de la barrière infra-rouge au sol peut être utilisée pour détecter au plus tôt les retours.

Détection d'objets jetés dans la sortie

Des barrières immatérielles verticales sont intégrées pour la détection des objets qui ont été introduits, jetés ou sont piétinés. La taille minimale des objets est de 20x20x20mm. Les objets ne peuvent être détectés que si le champ de vision des deux barrières infra-rouges est libre. Une insertion ou un passage à travers les barrières entraîne une alarme de retour immédiat et une fermeture de la porte côté air (porte d'entrée). La détection dans le champ de vision libre est limitée par la taille et la vitesse de l'objet.

4 Contrôle et maintenance

En faisant effectuer à intervalles réguliers le contrôle et la maintenance de la porte par un personnel spécialement formé et autorisé par le fabricant, vous vous assurez la meilleure garantie de longévité et de parfait fonctionnement en toute sécurité.

Ces opérations de contrôle et de maintenance sont requises à intervalles réguliers, suivant les prescriptions du fabricant et les prescriptions légales correspondantes.

4.1 Généralités



DANGER

Choc électrique!

En cas de contact avec des pièces sous tension, il y a un danger immédiat de mort par électrocution. L'endommagement ou le retrait de l'isolation ou de composants individuels peut mettre la vie en danger.

- a) Avant de commencer à travailler (nettoyage, maintenance, remplacement) sur les parties actives des systèmes et équipements électriques, assurez-vous que tous les pôles sont hors tension et que cette mise hors tension est maintenue pendant toute la durée des travaux.
- b) Tenir l'humidité à l'écart des parties vivantes. Cela peut entraîner un court-circuit.
- c) Ne jamais ponter les fusibles ou les mettre hors service.
- d) Ne branchez pas l'alimentation électrique avant que tous les travaux ne soient terminés.
- e) Seuls les travaux sur le système électrique doivent être effectués par du personnel qualifié.



INSTRUCTION

Les inspections et maintenances spécifiques ne peuvent être effectuées que par un spécialiste ou une personne formée à cet effet. L'habilitation de ces personnes est effectuée exclusivement par le fabricant. L'étendue, le résultat et la durée des inspections et maintenances périodiques doivent être consignés dans un carnet d'inspection et une liste de contrôle. Ces documents doivent être conservés par l'exploitant.



INSTRUCTION

Selon les spécifications du fabricant, l'intervalle de test et/ou d'entretien est d'au moins 1 à 2 fois par an.



INSTRUCTION

Les pièces de rechange et d'usure recommandées et planifiées peuvent être demandées auprès de votre centre de service.

Selon la législation en vigueur, l'exploitant d'un système de porte automatique est responsable de son entretien et de sa sécurité.

Le soin apporté par l'opérateur à l'installation permet d'éviter les accidents ou les défauts.

Tests

Type de test	Mesure
Inspection visuelle	Vérifier l'état des vantaux, des guides, des paliers, des dispositifs de limitation, des capteurs et de la sécurisation des points d'écrasement et de cisaillement.
Inspection mécanique	Vérifier que les fixations sont bien ajustées.
Contrôle de sécurité (sorties et voies d'évacuation)	Vérifier que les capteurs, les dispositifs de sécurité et les dispositifs de surveillance sont bien ajustés et qu'ils ne sont pas endommagés.
Test de fonctionnement	Vérifier le fonctionnement des interrupteurs, des opérateurs, des contrôleurs, des dispositifs d'alimentation ou de stockage de l'énergie et des capteurs. Vérifiez également le réglage des dispositifs de sécurité et le réglage de toutes les séquences de mouvement, y compris les points finaux.
Essai de fonctionnement	L'examen final global est effectué.

Service

Type de service	Mesure
Réglage et nettoyage	Nettoyer et ajuster les roulements, les points de glissement et la transmission de puissance. Vérifier les vis de fixation correspondantes et les resserrer si nécessaire.

À des fins de documentation et d'information, les travaux d'essai et d'entretien ainsi que l'état du système sont consignés dans un carnet d'essai. Le carnet d'essai doit être conservé pendant au moins un an ou jusqu'au prochain essai/entretien.

4.2 Obligations de l'exploitant

La protection des personnes exige le respect des normes et des directives pour les installations accessibles au public.

La responsabilité de l'exécution du contrôle et de l'entretien incombe à l'opérateur de l'installation.



INSTRUCTION

Le système doit être contrôlé par un expert avant la première mise en service et ensuite selon les instructions du fabricant ou au moins une fois par an.



INSTRUCTION

L'installation doit être contrôlée pendant le contrôle de fonctionnement et de sécurité afin de détecter tout déséquilibre et tout signe d'usure ou de détérioration des câbles, des ressorts et des pièces de fixation.

L'installation ne doit PAS être utilisée si des travaux de réparation ou de réglage doivent être effectués.



PRUDENCE

Risque de dysfonctionnements, de dommages matériels ou de blessures!

Un nettoyage ou un entretien insuffisant ou négligent du système peut entraîner des dysfonctionnements, des dommages matériels ou des blessures.

- a) Vérifier régulièrement si les capteurs sont encrassés et les nettoyer, si nécessaire.
- b) Éliminer toute accumulation de saletés dans le rail au sol ou sous le tapis de sol.
- c) Maintenir le système exempt de neige et verglas.
- d) N'utiliser aucun produit de nettoyage agressif ou caustique.
- e) N'utiliser du sel ou des gravillons que sous restrictions.
- f) Poser le tapis de sol sans plis et à fleur du sol.
- g) Ne pas placer ou fixer de dispositifs tels qu'échelles ou autres contre le système pour le nettoyer.

Tâches de l'opérateur du système

Tâche	Personnel	Date de mise en œuvre	Enregistrement dans le registre d'inspection
Maintenance et nettoyage des capteurs pour la sécurité et le déclenchement	Opérateur du système	Toutes les semaines, ou selon les besoins	Non
Contrôle de fonctionnement et de sécurité	Opérateur du système	Tous les mois	Non

Tâches de la personne qualifiée

L'inspection est effectuée conformément aux instructions d'essai du fabricant.

L'inspection a généralement lieu en même temps que l'entretien du système.

L'inspection permet également de vérifier qu'aucune modification n'a été apportée au système depuis la dernière inspection et qu'il répond aux exigences actuelles en matière de sécurité.

Tâche	Personnel	Date de mise en œuvre	Enregistrement dans le registre d'inspection
Test d'acceptation	Personne qualifiée	Après le montage du système de portes prêt à fonctionner	Oui
Service	Personne qualifiée	1 x par an, ou selon les normes et directives spécifiques au pays	Oui
Test (inspection)	Personne qualifiée	1 x par an, ou selon les normes et directives spécifiques au pays	Oui

5 Mise hors service et élimination des déchets

5.1 Déclassement

Lors de l'arrêt ou de la mise hors service, le système est déconnecté du secteur et toute batterie est débranchée.



INSTRUCTION

Après chaque arrêt temporaire, une nouvelle mise en service doit être effectuée.

5.2 Démontage et élimination des déchets



INSTRUCTION

Toutes les pièces de la machine doivent être triées par type de matériau et recyclées conformément aux réglementations et directives locales.



INSTRUCTION

Les systèmes de porte peuvent être entièrement démontés dans l'ordre inverse.

L'installation se compose principalement des matériaux suivants:

Aluminium:

- Profilés de bras
- Boîte d'engrenage, Habillage du mécanisme
- Profilés des vantaux et profilés latéraux
- Divers profilés et petites pièces

Pièces en acier / fer:

- Boîtier inox, Plaque de fond, Boîte à évidement pour installation dans le sol
- Éventuellement profilés d'espacement ou de renforcement
- Composants d'engrenage, ressorts
- Diverses petites pièces comme visserie, couvercles de protection, éléments de bras, etc.

Verre:

- Vitrage des vantaux et des parties latérales

Divers composants électroniques et électromécaniques:

- Capteurs, composants de commande et du système d'entraînement
- Batteries et Accus

Divers plastiques:

- Galets
- Supports de câble, éléments d'embrayage et de bras
- Profilés d'étanchéité
- Boîtiers des composants électromécaniques et des capteurs



Your global partner for entrance solutions